



### Betriebsparameter

Druck (p) bar	< 0,05MPa (0,5)
Geschwindigkeit (v) m/s	< 10
Temperatur (t) C°	-30 bis 100

Medien:  
Hydrauliköle nach DIN 51524 Teil 1 - 3, Schmieröle, Schmierfette auf Mineralölbasis.

Betriebsparameter medienabhängig

### Oberflächengüte

Rauhtiefen	Von	bis
Ra	0,2 µm	0,8 µm
Rz	1 µm	4 µm
Rmax		6,3µm

### Werkstoff

Acrylnitril-Butadienkautschuk	NBR
-------------------------------	-----

## Wellendichtring Form BS – Werkstoff NBR 70

Der Wellendichtring BS besteht aus einem äußeren Versteifungsring aus Metall und einer federgespannten Dichtlippe aus Gummi. Zusätzlich hat er eine Schutzlippe zur Bodenseite gegen Schmutzanfall.

Merkmale:

- Gute Dichtwirkung (bei gasförmigen und dünnflüssigen Medien eingeschränkte Abdichtung)
- Fester, exakter Sitz durch Metallgehäuse
- Gute Wärmeableitung
- Funktionssicherheit
- Geringe Reibung

### Auswahl sowie Aufbau eines geeigneten Wellendichtringes und Gewichtung der Betriebsparameter:

Radialwellendichtringe sind einbaufertige Dichtelemente zur Abdichtung rotierender Wellen und Achsen. Vor der Auswahl sind folgende Parameter zu prüfen:

Verträglichkeit mit Medium, Umfangsgeschwindigkeit der Welle (Durchmesser und Drehzahl), Toleranzen der Oberflächengüte, Exzentrizität und Auslenkung der Welle, Druck, Temperatur, Reibungswärme, und Schmutzanfall.

Radialwellendichtringe besitzen eine Membran in Form einer Dichtlippe und einem Versteifungsring aus Metall, der je nach Bauform einen metallischen Außendurchmesser besitzt oder in einem Elastomer einvulkanisiert ist. Eine Zugfeder sorgt zusätzlich für Vorspannung der Dichtlippe. Zum Schutz gegen Verschmutzung des Dichtsystems haben einige Bauformen eine zusätzliche Staublippe. Zur Abdichtung von Räumen mit höherem Druck sind spezielle Sonderbauformen erforderlich.

Standardwerkstoffe sind NBR und FPM. Für spezielle Anforderungen können auch die Werkstoffe MVQ, EPDM, HNBR, ACM und PTFE gewählt werden.

**Neben allen gängigen Standardabmessungen, die ab Lager lieferbar sind, können auch Sondergrößen kurzfristig aus diversen Werkstoffen hergestellt werden.**

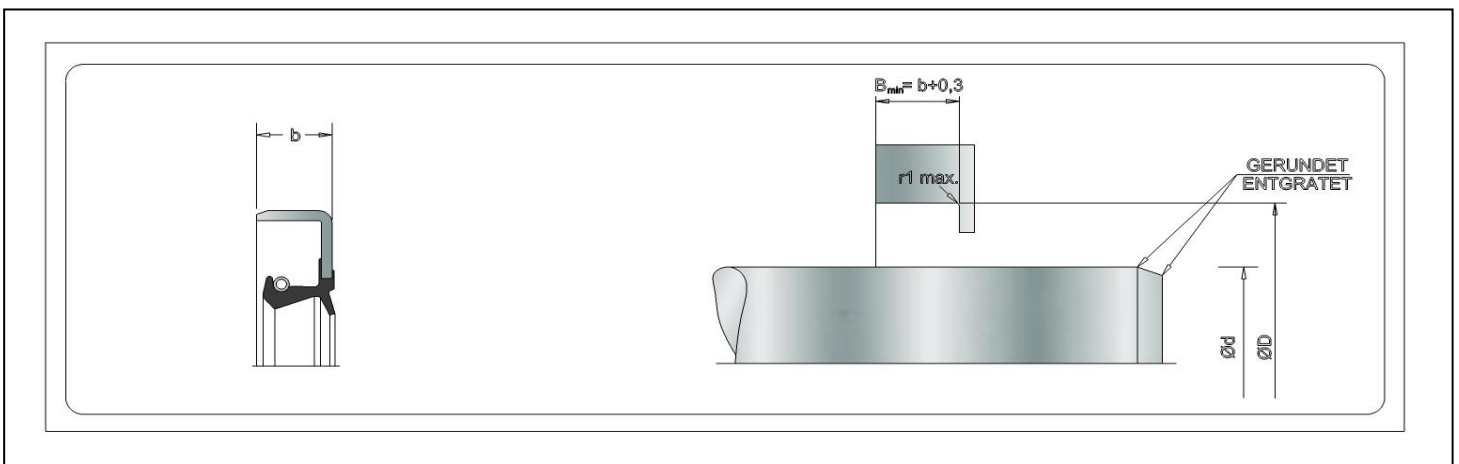

Die von uns genannten Parameter, Werkstoffempfehlungen und Einbauvorschläge basieren auf Erfahrungswerten. Es bedarf zu ihrer Anwendung in jedem Fall praktischer Versuche im Betrieb des Kunden. Aufgrund der Vielzahl der Verwendungsmöglichkeiten unserer Waren können wir im Einzelfall keine Gewähr für die Richtigkeit unserer Empfehlungen übernehmen. Stand: 02.09.2022